

符号	変更記事	日付	担当
△1	CAD図に書き換える。	051111	M. M
△2	寸法表記・潤滑油種変更「書替」	111027	R. T
△3	潤滑油量変更、空気消費量単位変更	131203	W. S
△4	設計変更、寸法追記・訂正、追記「書替」	140818	R. T

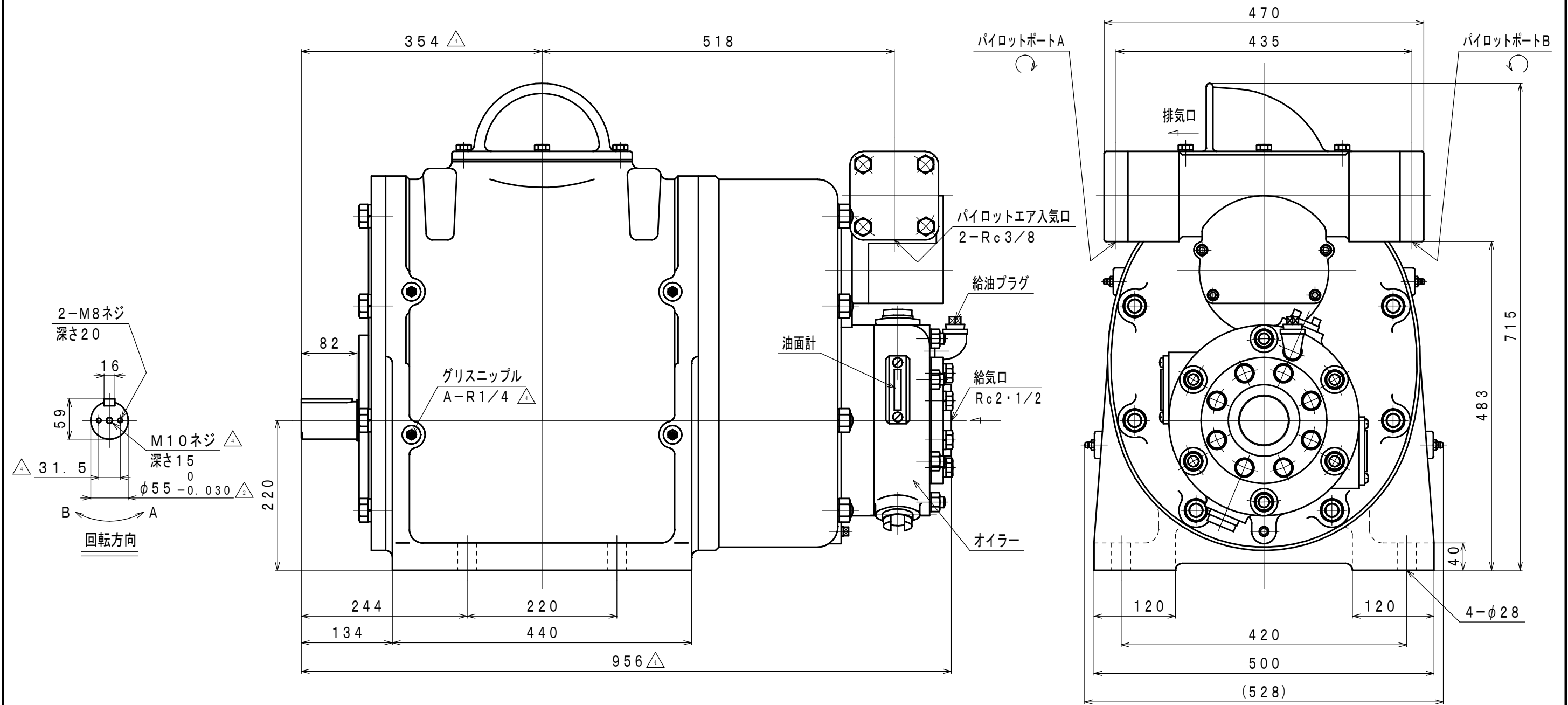

仕様

給気圧力	定格回転速度時				潤滑油 (周囲温度0~40℃)		質量
	出力	回転速度	トルク	空気消費量	オイル	グリスニップル	
(MPa)	(kW)	(rpm)	(N·m)	(m ³ /min (nor))	油消費量	JIS K2220 集中給油用グリ 4種2号	(kg)
0.6	37.7	1500	240	39	230~280 (cc/Hr)	約 620	
0.5	31.4		200	35			
0.4	25.9		165	30			

注: 潤滑油 (周囲温度0~40℃) は JIS K2213-1 無添加タービン油 ISO VG32~56 (2000cc) を使用してください。

承認	検図	担当	設計	図名	外形図	年月日	1997. 02. 14
M. S	K. S		R. T	型式	AGM40-HBR1	摘要	Z97-025
株式会社 三栄精機製作所				図面	E397-064	尺度	1/6
				番号	△4		