

符号	変更記事	日付	担当
△1	書換	091218	W. S
△2	潤滑油種変更	110824	R. T
△3	空気消費量単位変更	130116	W. S

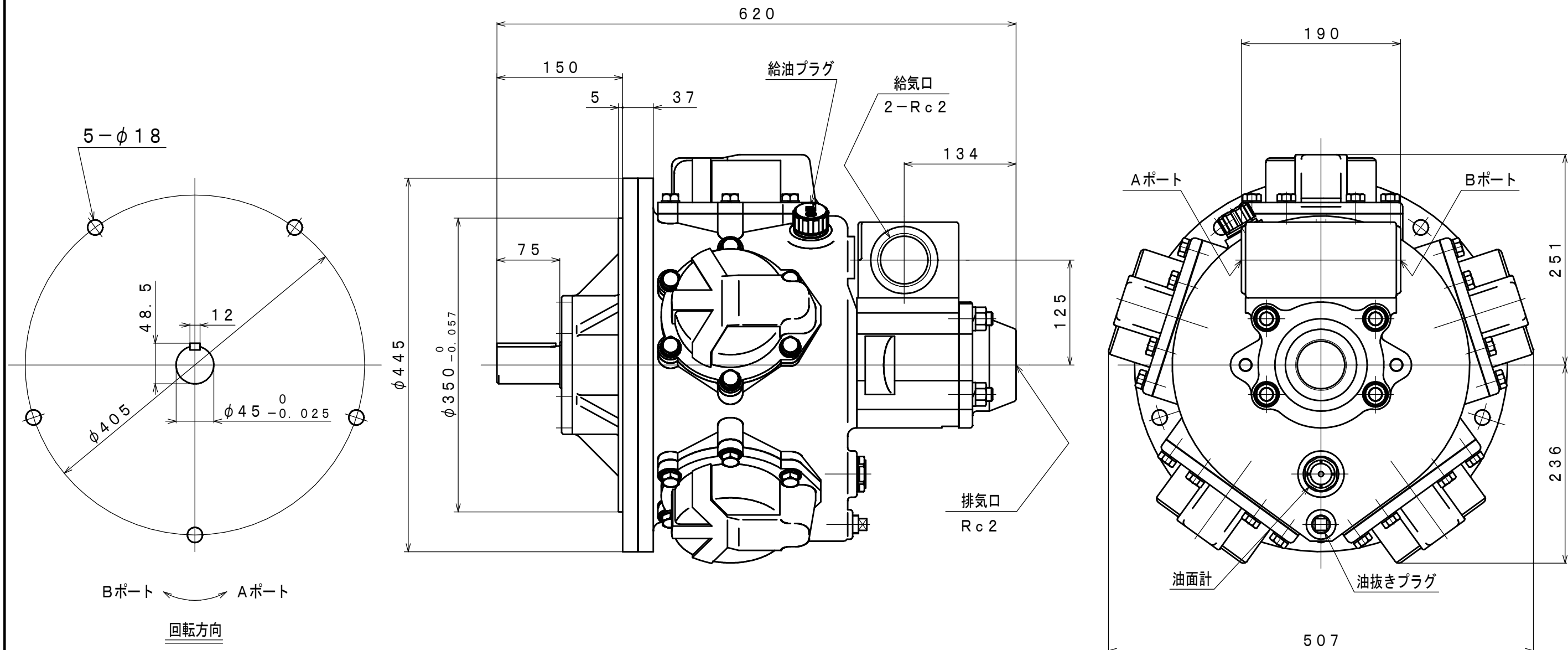

Bポート ← 回転方向 → Aポート
回転方向

仕様

給気圧力	最高出力時				※許容軸荷重		潤滑油 原動部	質量
	出力	回転速度	トルク	空気消費量 ^{△3}	ラジアル	スラスト		
(MPa)	(kW)	(rpm)	(N·m)	(m ³ /min (nor))	(kN)	(kN)	^{△2} JIS K2213-1 無添加タービン油 ISO VG32 (1400cc)	約 150
0.6	17.62	850	198	17.0	5.2	1.0		
0.5	14.24	800	170	14.0				
0.4	11.23	750	143	12.0				

※：出力軸中央

承認	検図	担当	設計	図名	外形図	年月日	1998.03.12
M. M		W. S		型式	DM45-HFD1	摘要	
				名称	エアモータ	Z98-015	
株式会社 三栄精機製作所				図面 番号	E398-050	尺度 $\frac{1}{5}$	