

符号	変更記事	日付	担当
△1	書替	100223	W. S
△2	訂正	100909	W. S
△3	潤滑油種変更	110823	R. T
△4	空気消費量単位変更, 追記	120919	R. T

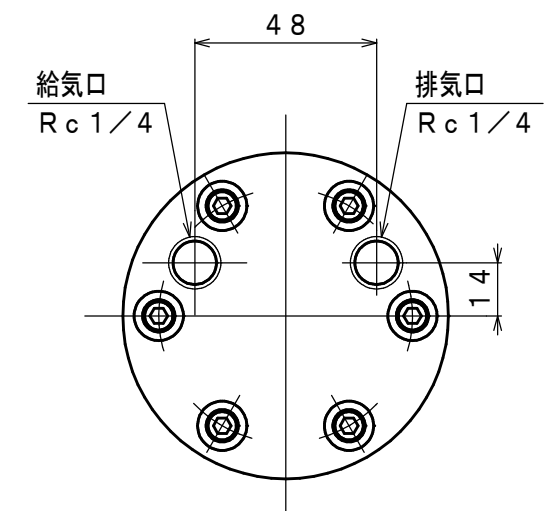
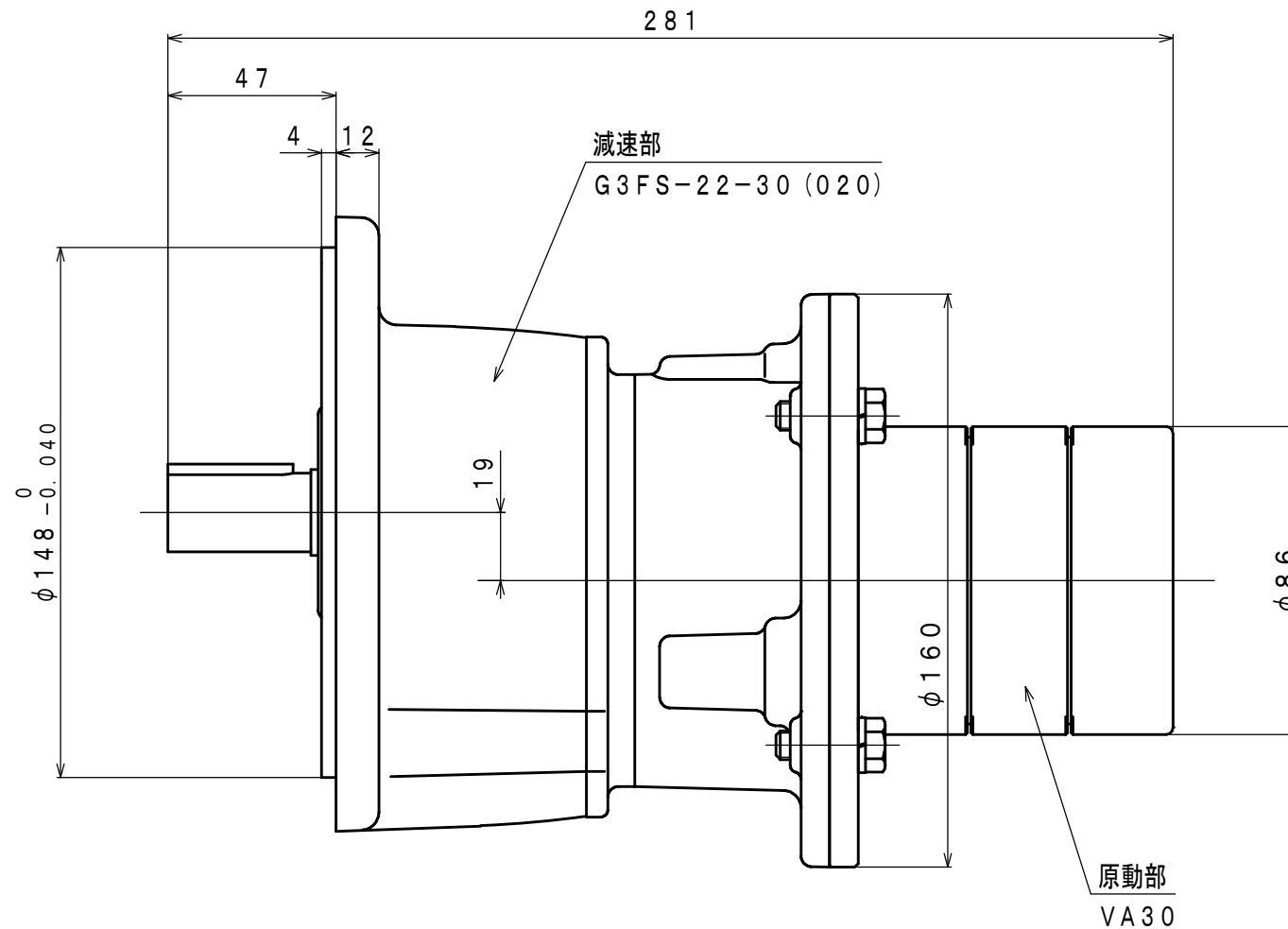
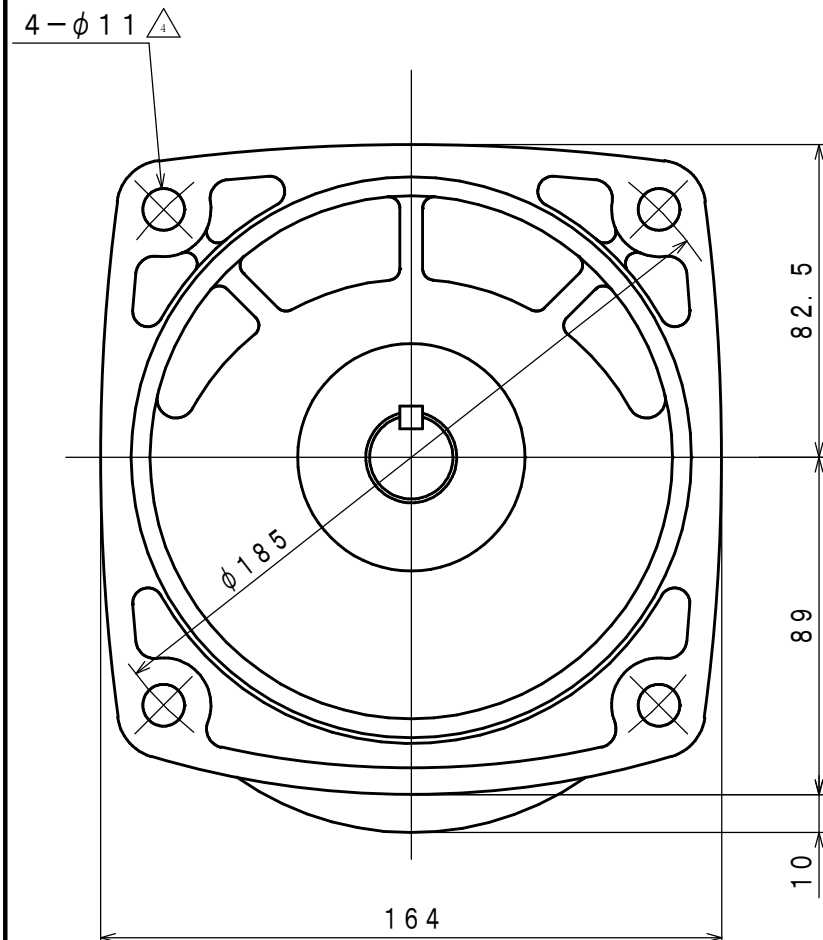
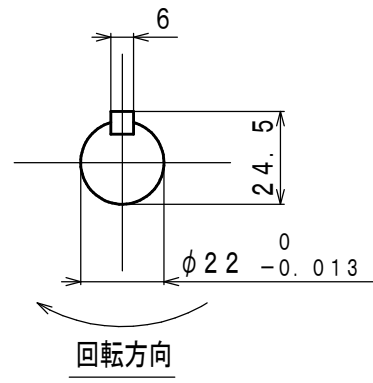

仕様

給気圧力 (MPa)	最高出力時				※許容軸荷重		潤滑油	質量 (kg)
	出力 (kW)	回転速度 (rpm)	トルク (N·m)	空気消費量 ^{△4} (m ³ /min (nor))	ラジアル (N)	スラスト (N)	原動部 (ラインオイル)	
0.6	0.23	65	34.1	0.48	1520	785	^{△3} JIS K2213-1 無添加タービン油 ISO VG32 (オイル一滴下量1~2滴/分)	^{△4} 約 8.9
0.5	0.19	60	31.0	0.40				
0.4	0.16	54	27.8	0.33				

※：出力軸中央

承認	検図	担当	設計	図名	外形図	年月日	2008.09.04
M. M		W. S		型式 名称	VA30L-F030 エアモータ	摘要	Z96-091
株式会社 三栄精機製作所				図面 番号	E308-140	尺度	1/2