

符号	変更記事	日付	担当
△1	潤滑油種・空気消費量単位・仕様変更「書替」	180928	R. T
△2	減速機メーカー出力軸タップ標準化により変更「書替」	190521	R. T

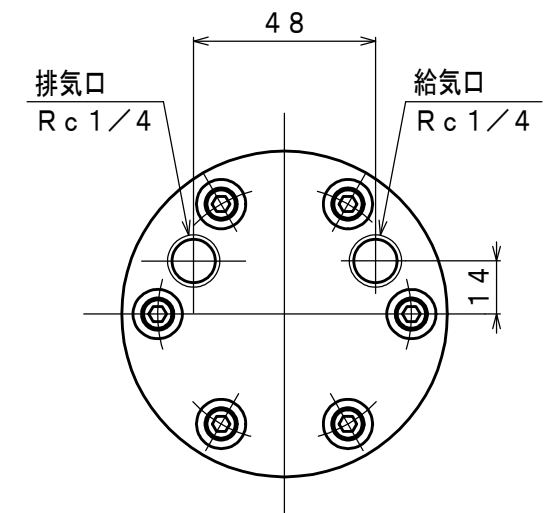
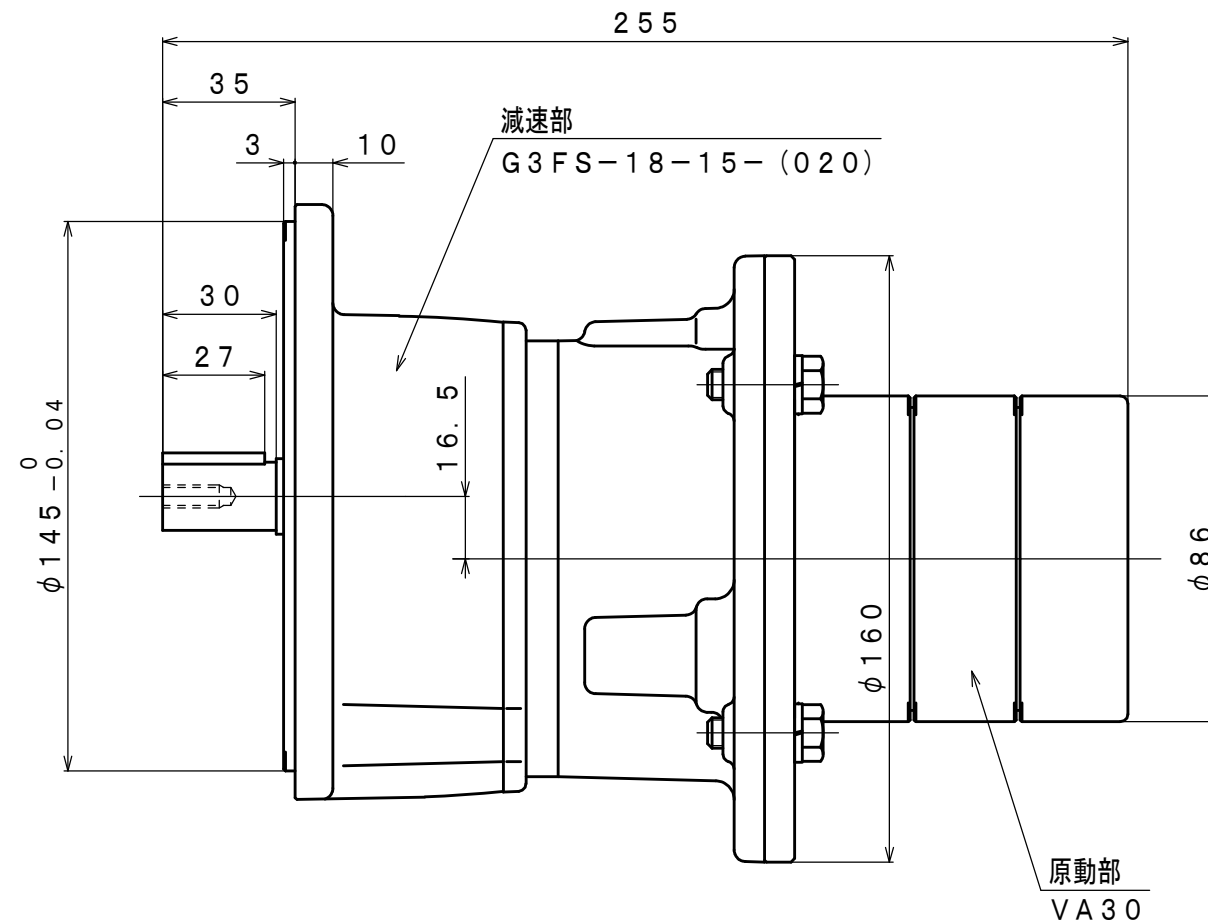
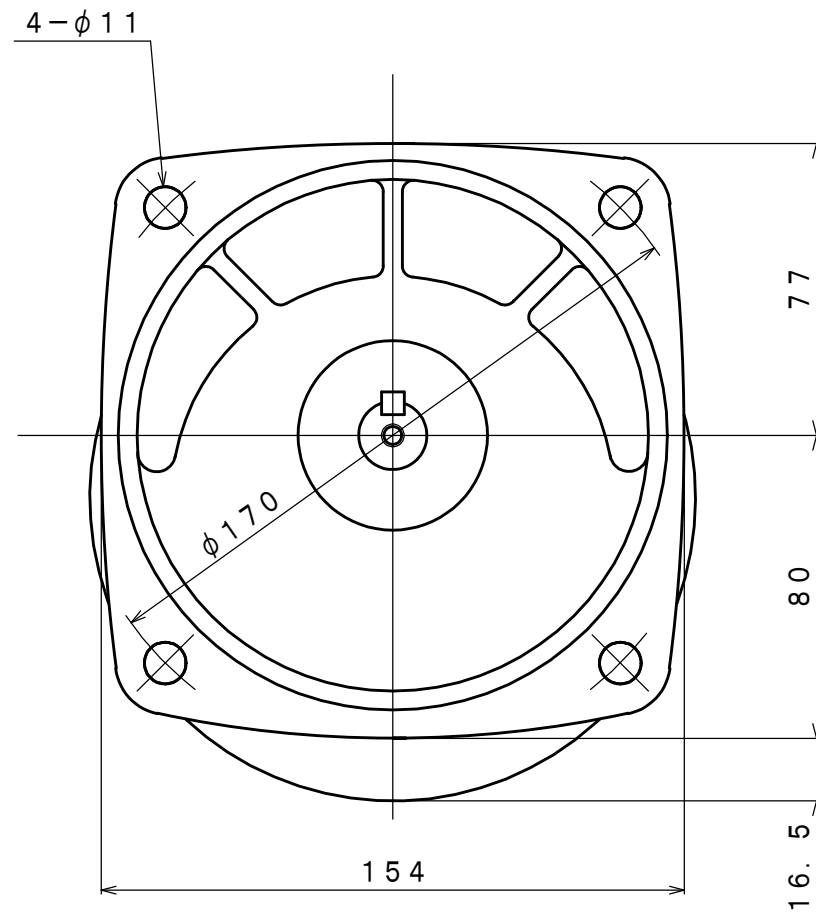
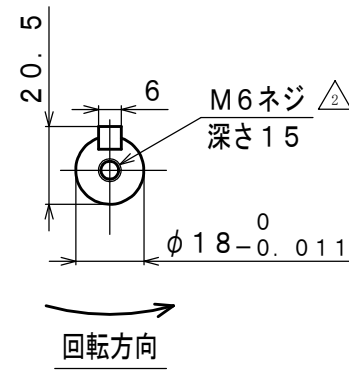

仕様 △1

給気圧力 (MPa)	最高出力時				※許容軸荷重		潤滑油	質量 (kg)
	出力 (kW)	回転速度 (rpm)	トルク (N·m)	空気消費量 (m <sup>3</sup> /min (nor))	ラジアル (N)	スラスト (N)	原動部 (ラインオイル)	
0.6	0.22	129	16.7	0.48	1270	127	JIS K2213-1 無添加タービン油 ISO VG32 (オイル一滴下量1~2滴/分)	約 7.9
0.5	0.19	119	15.5	0.40				
0.4	0.16	107	14.2	0.33				

※：出力軸中央

承認	検図	担当	設計	図名	外形図	年月日	2006.06.16
M. S	K. S		R. T	型式 名称	VA30R-F015 エアモータ	摘要	Z96-091
株式会社 三栄精機製作所				図面 番号	E306-137 △2	尺 度	1/2