

符号	変更記事	日付	担当
△1	書替	100226	W. S
△2	訂正	100909	W. S
△3	潤滑油種変更	110823	R. T
△4	空気消費量単位変更	121004	W. S

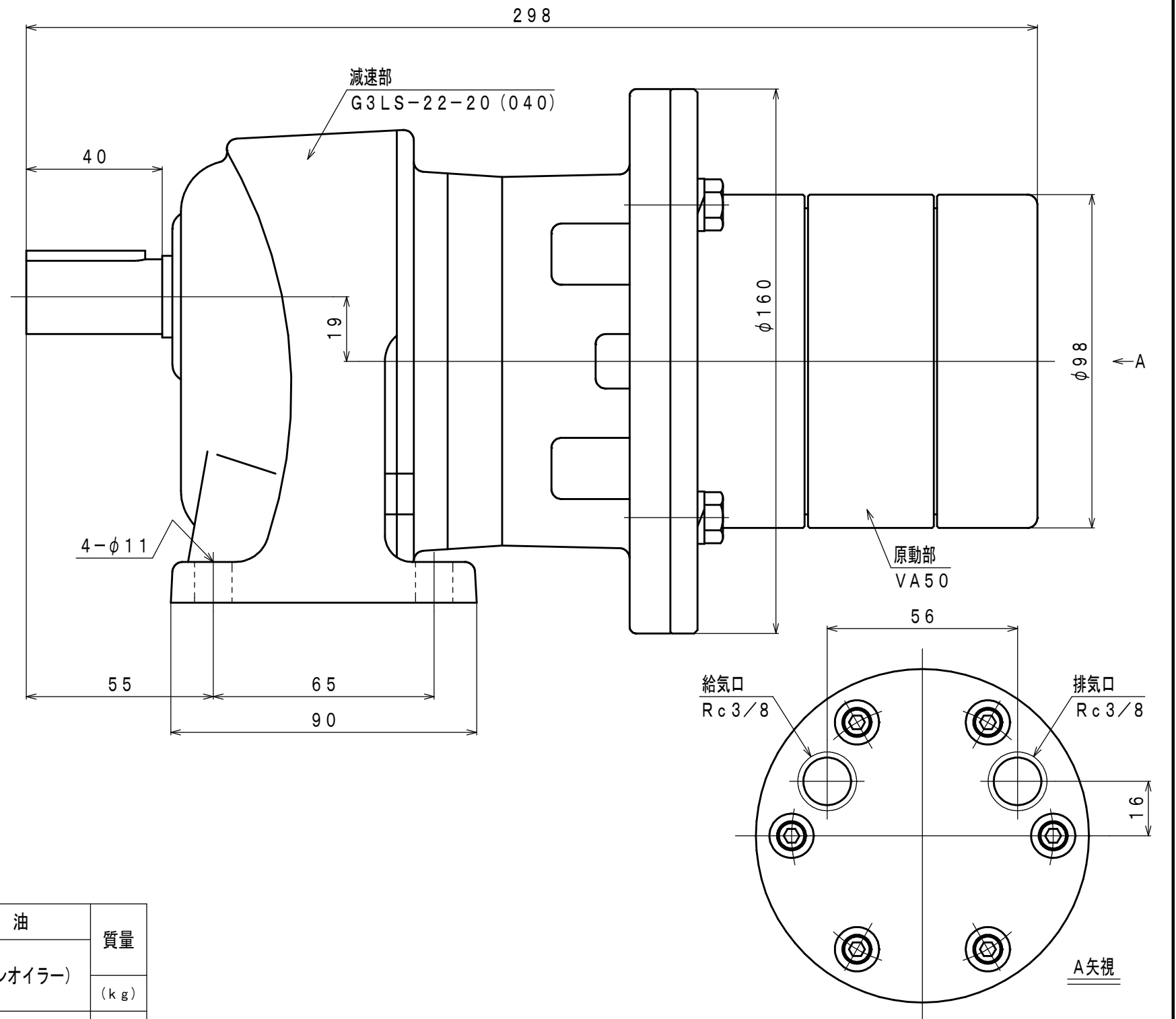
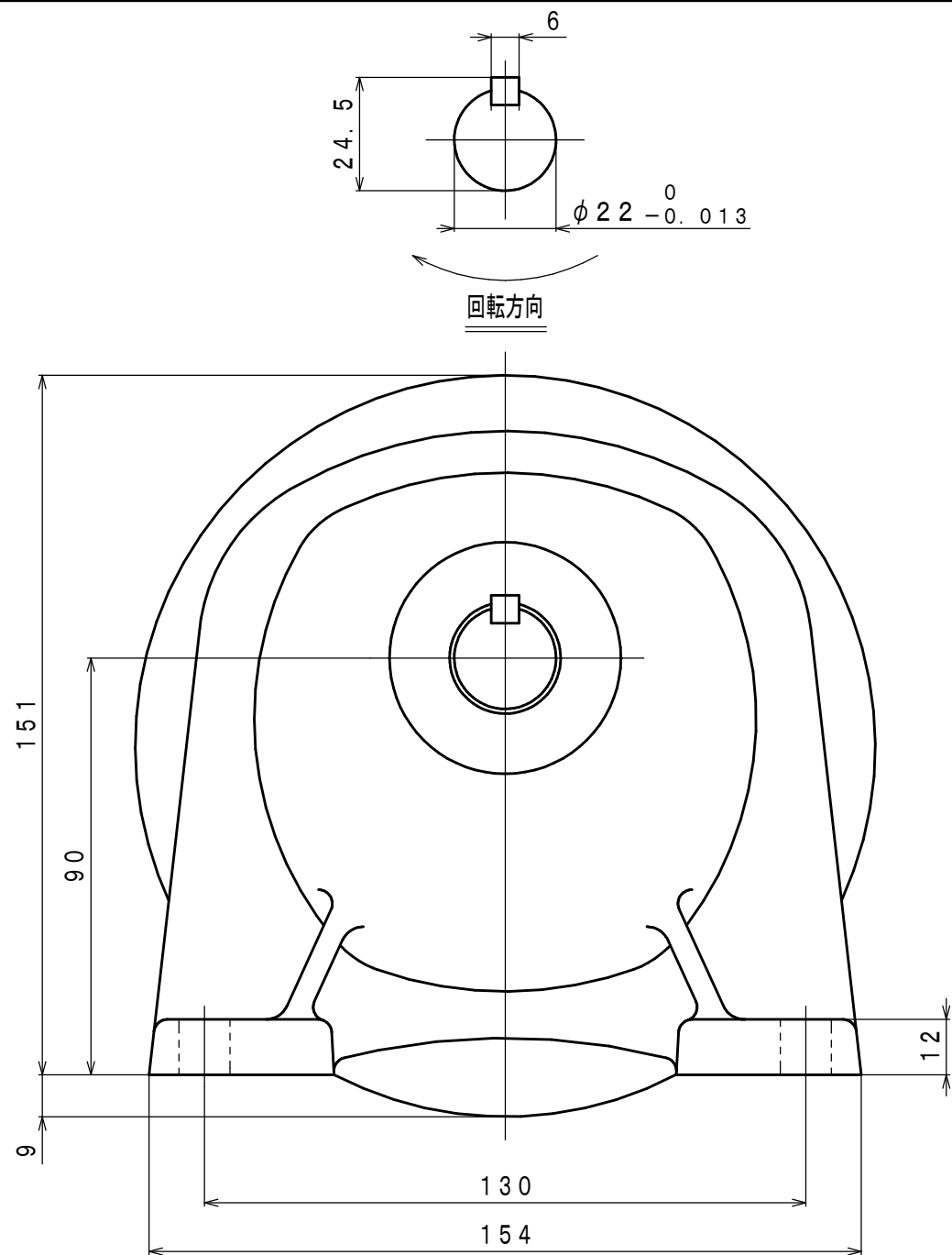

仕様

給気圧力 (MPa)	最高出力時				※許容軸荷重		潤滑油 原動部 (ラインオイル)	質量 (kg)
	出力 (kW)	回転速度 (rpm)	トルク (N·m)	空気消費量 (m <sup>3</sup> /min (nor))	ラジアル (N)	スラスト (N)		
0.6	0.39	98	38.0	0.79	1373	686	△3 JIS K2213-1 無添加タービン油 ISO VG32 (オイル滴下量2~3滴/分)	△2 約 10.1
0.5	0.32	90	34.2	0.68				
0.4	0.25	81	30.0	0.56				

※：出力軸中央

承認	検図	担当	設計	図名	外形図	年月日	2008.10.08
M. M		W. S		型式 名称	VA50L-B020 エアモータ	摘要	Z96-092
株式会社 三栄精機製作所				図面 番号	E308-179	△4	尺 度 2/3